

① 天板にクランププレートを置く

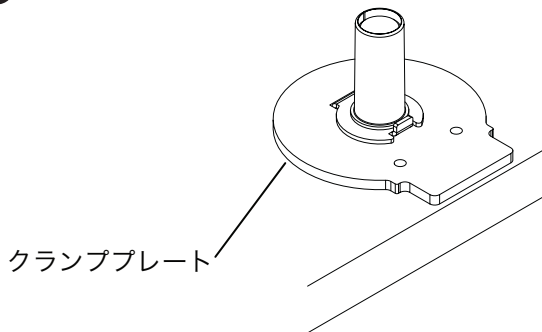

② レベルアジャスターをCブラケットに付ける。

天板の厚さに応じて調整して下さい

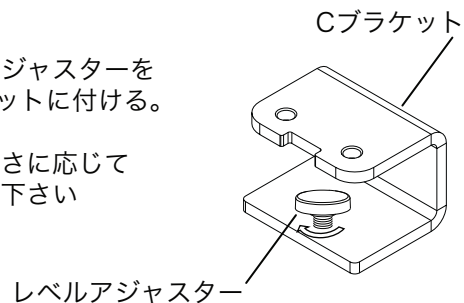

③ Cブラケットの内側が天板のエッジにあたるよう設置する。

必要に応じてブッシュを一度外してからストッププレートの設定を行う。設定は下記をご覧ください。

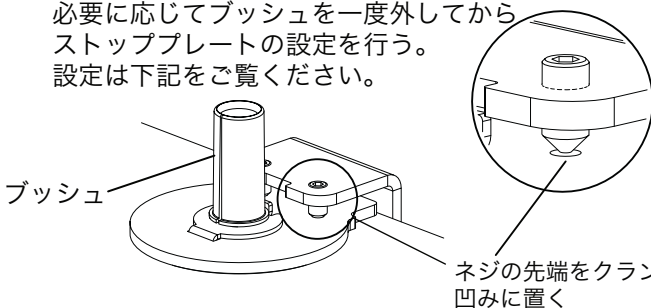

④ ネジを締める

⚠ ネジは確実に締めて下さい

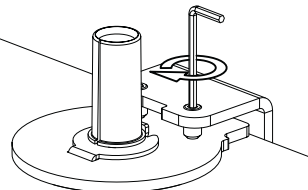

⑤ クランプカバーを付ける

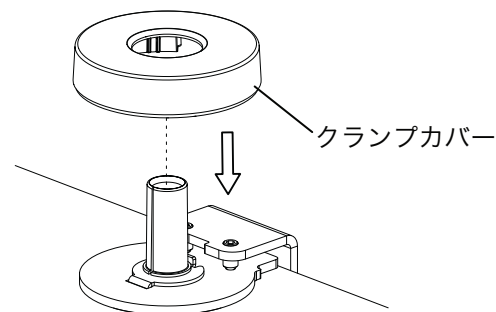

※Floクランプには180°ストップ機能が
あります。ストッププレートの向きを
変えることで、アームの機転を180°、
または360°に設定できます。

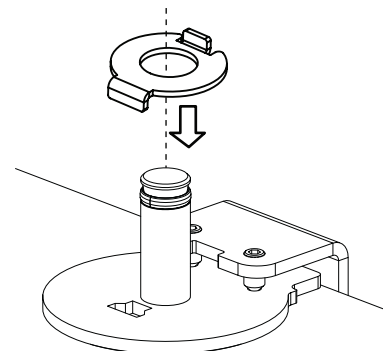
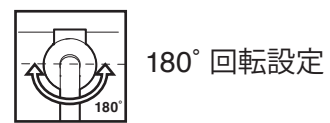
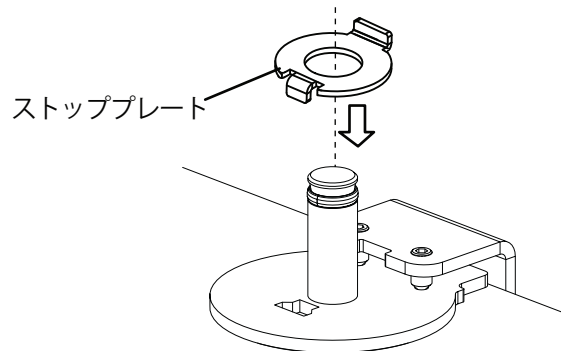
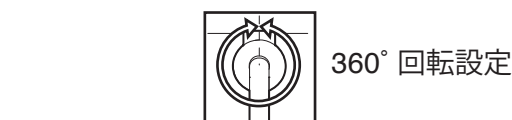
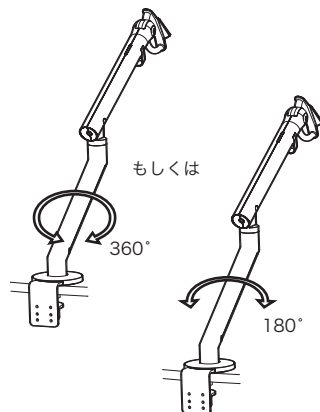

⚠ 注意

- 本製品を本来の使用目的以外で使用しないで下さい。
- デスク/作業台がアームとモニターの重さに耐えられることを確認して下さい。
- 各アームが支える重さはアームの耐荷重を超えないようにして下さい。
- 設置の際は指を挟まないように注意して下さい。

⚠ メンテナンス

- ネジが締まっていることを確認し、必要に応じて調整して下さい。
- モニター設置前にアームがしっかりとクランプに取付けられていることを確認して下さい。
- 固く絞った布で水拭きして下さい。溶剤を使わないで下さい。

⚠ 免責事項

- 設置中に電気ツールやレバーを使用したり、過度の力をかけたり、または製品の改造などを行った場合は保証対象外となります。
- 推奨する使用方法や製品の組み合わせ以外で使用了場合は保証対象外となります。

Distributed by

www.colebrookbossonsaunders.com



colebrook bosson saunders